

INSTRUKCJA OBSŁUGI ROZDZIELACZA PREMIUM / UFH PREMIUM MANIFOLD OPERATING INSTRUCTIONS

CZĘŚCI SKŁADOWE ROZDZIELACZA MOSIĘŻNEGO PREMIUM DO INSTALACJI OGRZEWANIA PODŁOGOWEGO/ COMPONENTS OF PREMIUM BRASS MANIFOLD FOR UNDERFLOOR HEATING SYSTEMS

- Rodzielacz / *Manifold*
- Odpowietrznik automatyczny / *Automatic air vent*
- Zawory odcinające z termometrami /
Shut-off valves with thermometers

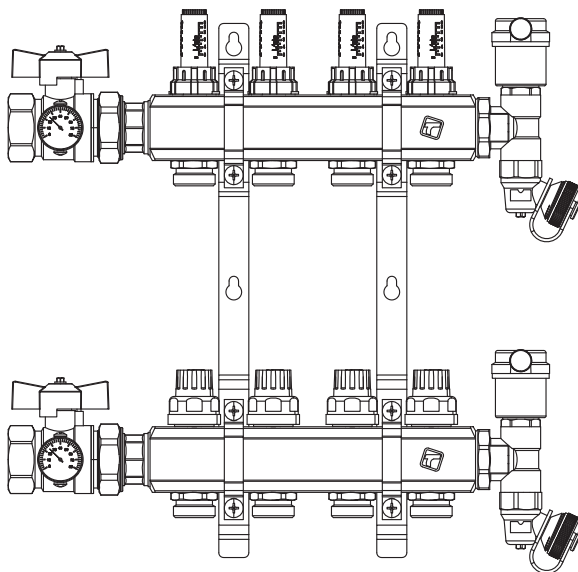

Wymiar belki / Beam dimensions: 1" G

Przyłącze: 3/4" GZ (Euroconus) / Connections: 3/4" Female (Euroconus)

Zastosowanie: woda zawierająca powszechnie stosowane środki antykorozyjne i chroniące przed zamrożeniem, dopuszczalna mieszanka wodno-glikolowa o stężeniu do 50% / Application: water containing commonly used anti-corrosion and anti-freezing agents, permissible water-glycol mixture with a concentration of up to 50%

Zakres pomiaru przepływu / Flow measurement range: 0 - 5l/min.

Maksymalne ciśnienie robocze / Maximum working pressure: 6 bar

Temperatura medium / Working temperature range: -5°C - 60°C

DANE TECHNICZNE / TECHNICAL SPECIFICATIONS

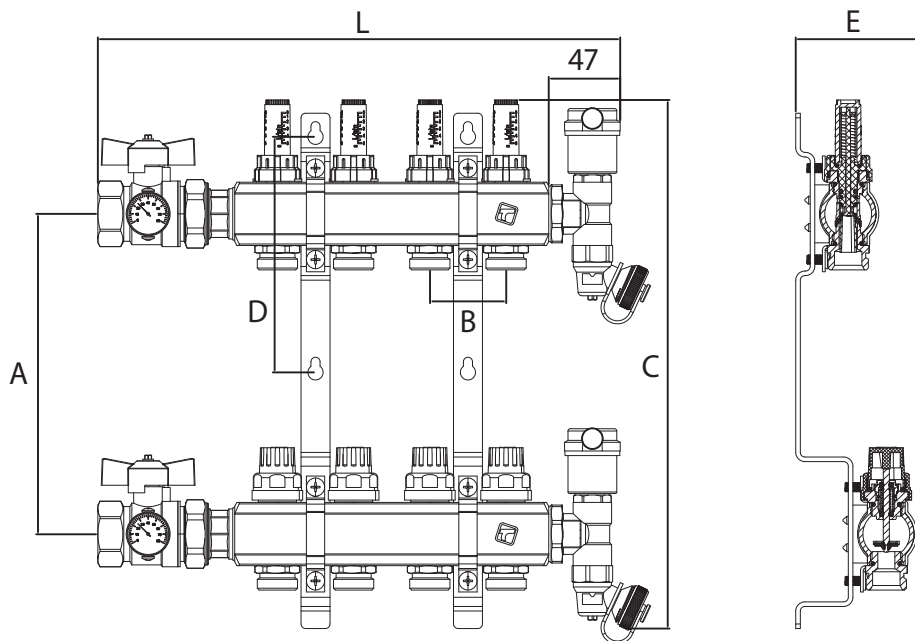

Gwint pod montaż siłownika dla zaworów na belce powrotnej - M30x1.5 /
Thread for mounting of the actuator for valves on the return beam - M30x1.5

A	B	C	D	E
210	50	347	155	79.5

L - długość całkowita rozdzielacza / total length of manifold
n - ilość obwodów / number of circuits

	2n	3n	4n	5n	6n	7n	8n	9n	10n	11n	12n
L	243	293	343	393	443	493	543	593	643	693	743

PODŁĄCZANIE OBWODÓW GRZEWCYCH / CONNECTING THE HEATING CIRCUITS

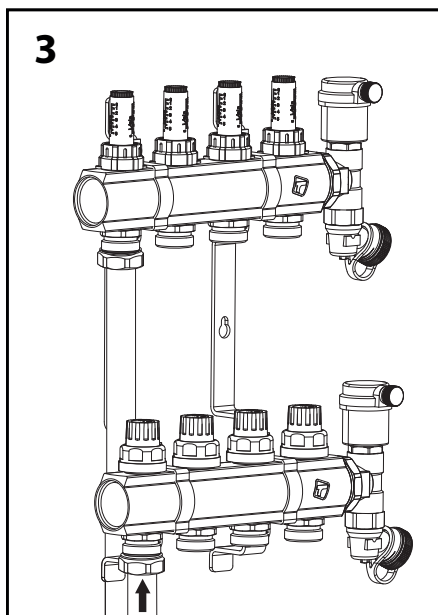
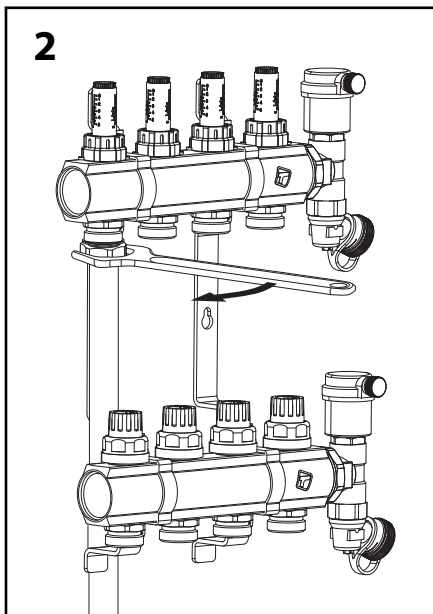
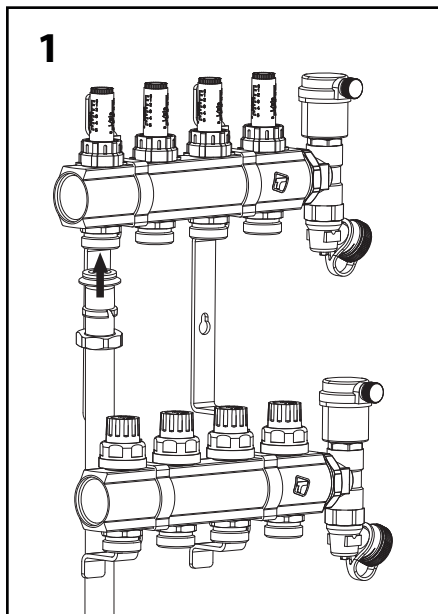

1 Po nałożeniu na rurę złączki, podłącz pierwszą działkę zasilania do górnej belki /

After applying the fitting to the pipe, connect the first feeding pipe to the upper beam

2 Dokręć nakrętkę / *Tighten the nut*

3 Po nałożeniu na rurę złączki, podłącz pierwszą działkę powrotną do dolnej belki /

After applying the fitting to the pipe, connect the first return pipe to the lower beam

REGULACJA PRZEPŁYWOMIERZA / FLOWMETER REGULATION

Rysunki mają charakter poglądowy / The drawings are for reference purposes only.

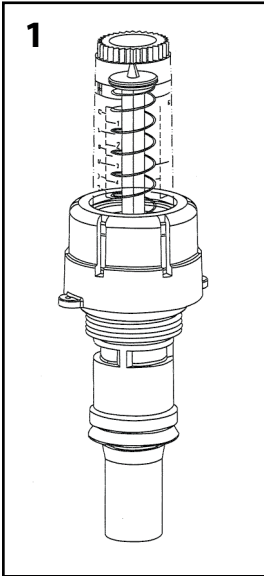

1
Przed przystąpieniem do regulacji /
Before adjustment

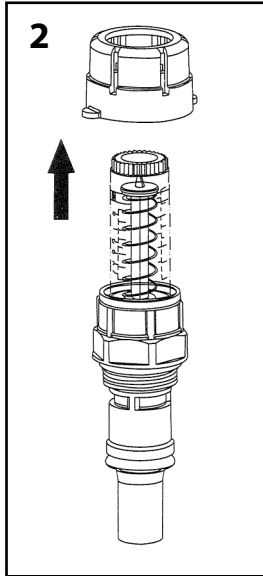

2
Zdejmij pierścień ustalający /
Lift the set ring

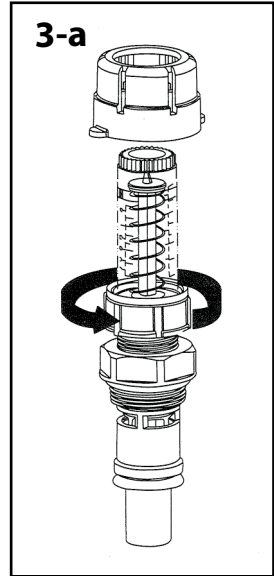

3-a
Przekręć w lewo = zwiększenie przepływu /
Turn left = increase flow

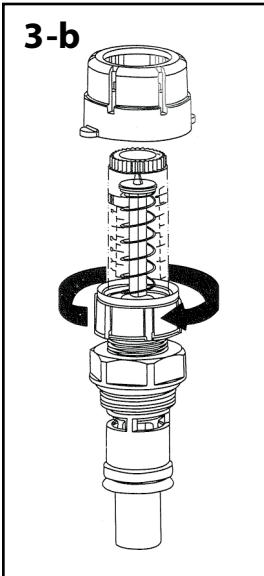

3-b
Przekręć w prawo = zmniejszenie przepływu /
Turn right = reduce flow

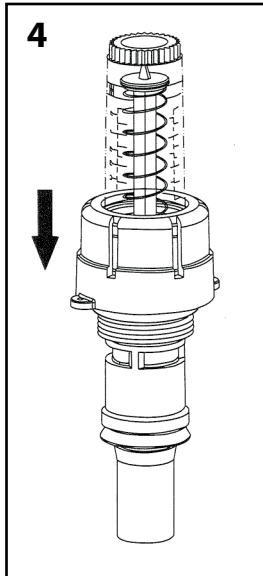

4
Zamontuj ponownie pierścień ustalający /
Click the set ring back into locked position

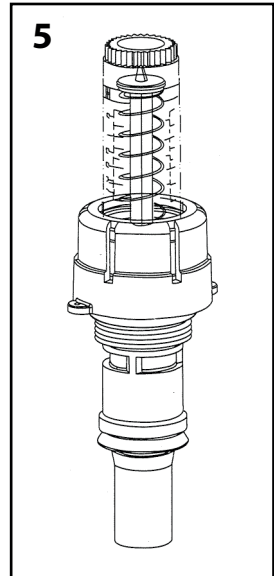

5
Gotowe / Done